

MAX WeldClean

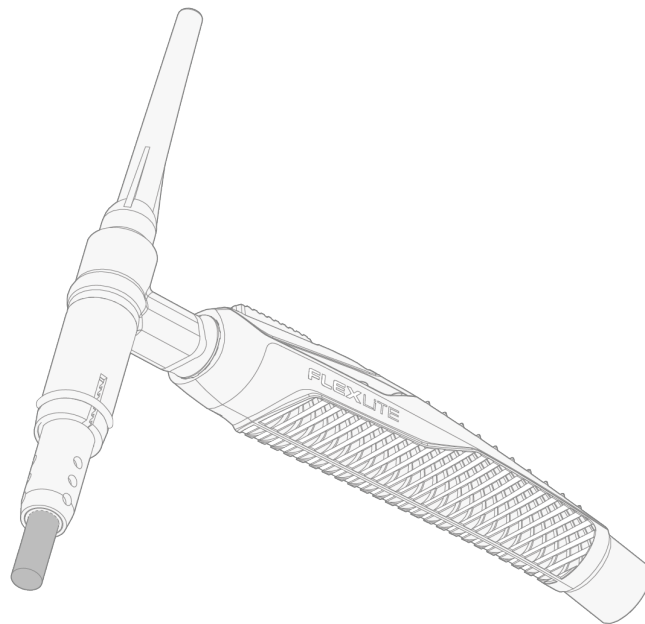

INNHold

1. Generelt	3
1.1 Om utstyret	5
2. Installasjon	6
3. Betjening	9
4. Vedlikehold	11
4.1 Avhending	12
4.2 Feilsøking	13
5. Tekniske data	14
6. Bestillingskoder	15

1. GENERELT

Disse instruksjonene beskriver hvordan du bruker Kemppis MAX WeldClean-rengjøringssett for elektrolytrengjøring etter sveising. Denne metoden blir brukt for å gjenopprette korrosjonsbeskyttelsen til sveiser i rustfritt stål ved å fjerne forurensninger og utbedre misfarging av sveisesømmer. MAX WeldClean-rengjøringssettet er beregnet for profesjonell bruk.

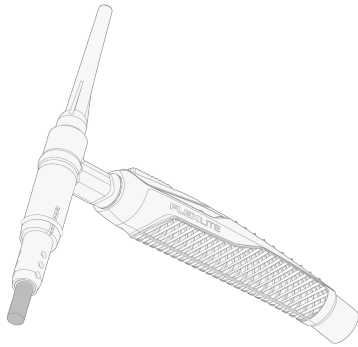

MAX WeldClean-rengjøringssettet er kompatibelt med følgende Kemppi Flexlite TX sveisepistol-modeller:

- TX 165 G, TX 165 GF
- TX 163 GF, TX 163 GVD09
- TX 225 G, TX 225 GF, TX 225 GS, TX 225 GFL
- TX 223 G, TX 223 GS, TX 223 GE, TX 223 GVD13
- TX 355 W
- TX 353 W, TX 353 WSE
- TX 455 W.

Du finner mer informasjon om Flexlite TX-sveisepistoler på [Kemppi Userdoc](#).

MAX WeldClean-rengjøringssettet er kompatibelt med følgende Kemppi-sveiseapparater:

- Minarc T 223 ACDC (du finner mer informasjon på [Kemppi Userdoc](#)).

Viktige merknader

Les instruksene nøye. Følg spesielt med på sikkerhetsinstruksene som leveres med utstyret, for din egen og arbeidsmiljøets sikkerhet.

Kapitler i brukerhåndboken som krever spesiell oppmerksomhet for å minimere skade, er indikert med symbolene under. Les disse kapitlene nøye og følg instruksene i dem.

 *Merk: Gir brukeren nyttig informasjon.*

 *Advarsel: Beskriver en situasjon som kan føre til skade på utstyret eller systemet.*

 *Advarsel: Beskriver en potensielt farlig situasjon. Hvis dette ikke unngås, kan det føre til personskade eller dødelig skade.*

Kemppi-symboler: [Userdoc](#).

ANSVARFRASKRIVELSE

Alt er gjort for å sørge for at informasjonen i denne håndboken er nøyaktig og fullstendig, men vi tar ikke ansvar for eventuelle feil eller mangler. Kemppi forbeholder retten til når som helst å endre spesifikasjonen for produktet som er beskrevet uten forutgående varsel. Ikke kopier, lagre, reproduser eller overfør innholdet i denne håndboken uten forhåndsgodkjenning fra Kemppi.

1.1 Om utstyret



Kemppi MAX WeldClean-rengjøringssett inneholder et rengjøringsverktøy, en beholder for rengjøringsvæske og en trykksprayflaske for nøytraliseringsvæske.

i Rengjørings- og nøytraliseringsvæsker er ikke inkludert i MAX WeldClean-rengjøringssettet.

Rengjøringsverktøyet MAX WeldClean er tilgjengelig i størrelsene S (Standard) og L (Large).



2. INSTALLASJON

-  Sjekk at sveiestyret ikke er koblet til nettstrømmen og at sveisepistolen ikke er koblet til sveiseapparatet på dette stadiet.
-  Beskytt utstyret mot regn og direkte sollys.
-  Du finner mer informasjon om hvordan Flexlite TX-sveisepistolen kobles til sveiseeffektilden på [Kemppi Userdoc](#).

1. Monter spennhylsen på spennhylsehuset.

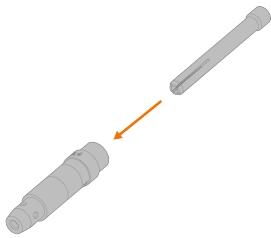

2. Monter spennhylseenheten på pistolen og stram den godt.

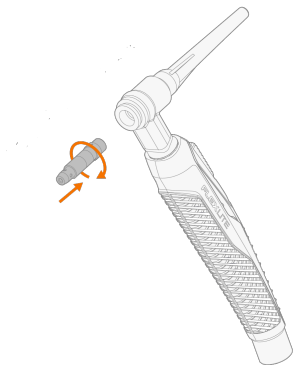

3. Før den indre børstehylsen inn i den ytre børstehylsen og stram den godt. Kontroller at den indre børstehylsen har kommet helt inn i den ytre børstehylsen (ingen synlige hylsegjenger).

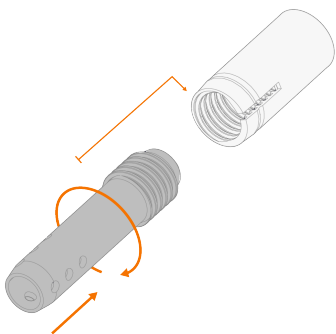

Størrelse S

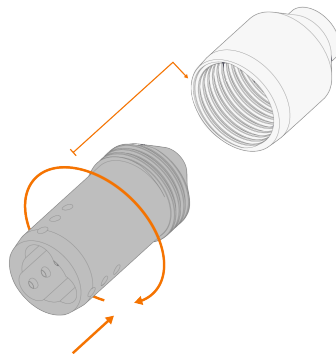

Størrelse L

4. Monter hylseenheten.

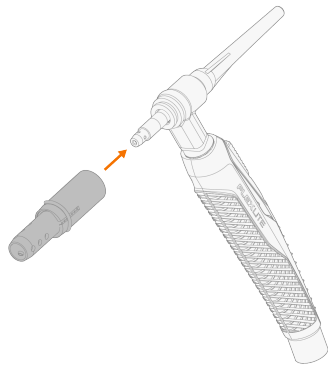

Størrelse S

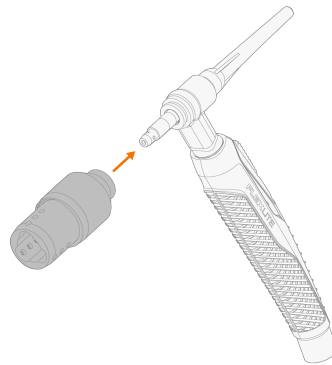

Størrelse L

5. Monter børsten på børsteadapteren og stram den godt (det er tre børster med størrelse L).

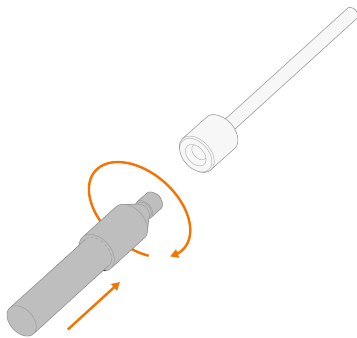

Størrelse S

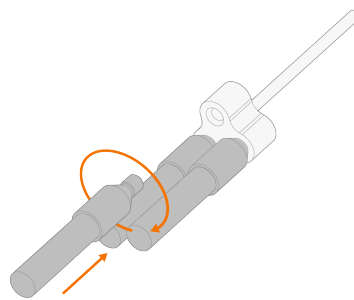

Størrelse L

6. Monter børsteadapteren og stram elektrodebeskytteren for å låse den på plass.

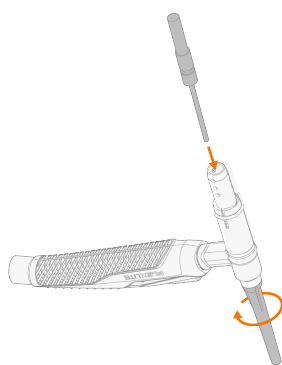

Størrelse S

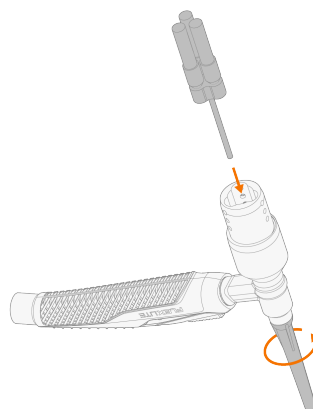

Størrelse L

7. Drei den indre børstehylsen med størrelse S og den ytre børstehylsen med størrelse L for å justere ønsket lengde på børsten.

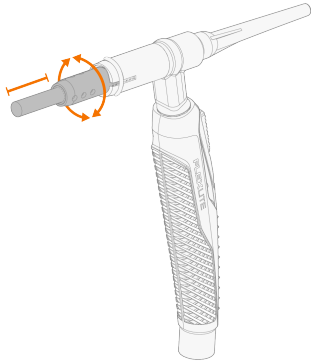

Størrelse S

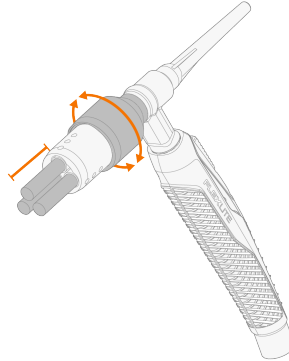





Størrelse L



Bruksområdet avgjør hvilken børstelengde som er best egnet. Som en generell retningslinje anbefales det å bruke en relativt kort lengde (5–10 mm). Det sikrer at det er tilstrekkelig lengde for at busten kan trenge inn i alle nødvendige områder, samtidig som du unngår unøyaktigheter som skyldes at busten er for lang.

3. BETJENING

-  Vær oppmerksom på egen og andres sikkerhet når du jobber.
-  Sørg for god ventilasjon og bruk åndedrettsvern.
-  Bruk egnede verneklær, innbefattet øye-, ansikts- og håndbeskyttelse. Bruk vernehansker som er spesielt utviklet for håndtering av kjemikalier, for eksempel fosforsyre, og som er i samsvar med standarden EN ISO 374-1:2016. Følg også sikkerhetsretningslinjene og anbefalingene fra produsenten av kjemikaliene du bruker.
-  Kontroller før bruk at jordkabelen/-klemmen og nettkabelen er i driftsklar stand. Sørg for at kontaktene har god forbindelse
-  Velg rengjøringsvæske (f.eks. 10–60 % fosforsyre) og nøytraliseringsvæske (f.eks. vann) basert på bruksområde. Rengjørings- og nøytraliseringsvæsker er ikke inkludert i MAX WeldClean-rengjøringssettet.

Slik rengjør du en sveis:

1. Lukk dekkgasstilførselen.
 2. Påse at jordkabelen er koblet til strømkilden og arbeidsstykket.
 3. Velg rengjørings- eller poleringsprosess i sveiseapparatet (du finner mer informasjon på [Kempfi Userdoc](#)).
 4. Juster strømstyrken.
-  Standard strømstyrke for rengjøring og polering er 25 A. Med rengjøringsverktøyet i L-størrelse er 50 A et godt utgangspunkt for å fastslå riktig strømstyrke. Generelt sett er strømstyrken riktig når rengjøringen kan utføres relativt hurtig og med liten røykutvikling.
5. Dypp kosten i rengjøringsvæsken. Pass på at både kosten og overflaten som skal rengjøres er tilstrekkelig fuktet gjennom hele rengjøringsprosessen.



6. Sett kosten på arbeidsemnet og slå på strømmen ved å trykke på PÅ/AV-bryteren på pistolhåndtaket.

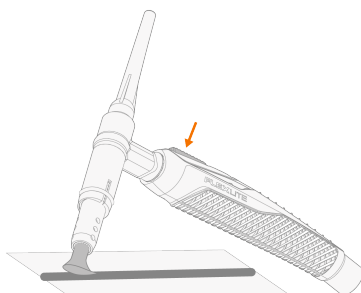

i Velg rengjøringsteknikk ut fra bruksområdet. En egnet teknikk er å bevege kosten sakte frem og tilbake i en slags malebevegelse. Uansett hvilken teknikk du velger, bør du passe på at kosten ikke løftes fra arbeidsstykket under rengjøring.

7. Slå av strømmen og løft kosten vekk fra arbeidsstykket når du vil avslutte rengjøringen.
8. Nøytraliser til slutt det rengjorte området med nøytraliseringsvæsken og tørk til det er tørt.



4. VEDLIKEHOLD



Strømkilden må kobles fra nettstrømmen før du håndterer elektriske kabler.

- Kontroller regelmessig at alle komponenter er skikkelig strammet.
- Skyll rengjøringsbørsten under rennende vann for å rengjøre den og gjøre den klar for gjenbruk.

Henvend deg Kemppi-forhandleren ved behov for reparasjon.



Ikke bruk høytrykksspyler.

Serviceverksteder

Kemppis serviceverksteder utfører sveisesystemvedlikehold i samsvar med Kemppis serviceavtale.

De viktigste punktene i vedlikeholdsprosedyren for serviceverkstedet er:

- Rengjøring av maskinen
- Vedlikehold av sveiseverktøyene
- Kontroll av kontaktene og bryterne
- Kontroll av alle elektriske koblinger
- Kontroll av strømkildens nettkabel og nettstrømstøpsel
- Reparasjon av defekte deler og utskifting av defekte komponenter
- Vedlikeholdstest
- Test og kalibrer drifts- og ytelsesverdier ved behov.

Finn ditt nærmeste serviceverksted på Kemppis nettsted.

4.1 Avhending



Elektrisk utstyr må ikke kastes sammen med vanlig avfall!

I samsvar med WEEE-direktivet 2012/19/EU om avhending av elektrisk og elektronisk utstyr og europeisk direktiv 2011/65/EU om begrensning av bruken av visse farlige stoffer i elektrisk og elektronisk utstyr, og implementering av dem i samsvar med nasjonal lovgivning, må elektrisk utstyr som har nådd slutten av brukstiden, samles inn separat og leveres til et passende miljøansvarlig gjenvinningsanlegg. Eierne av utstyret er forpliktet til å levere kasserte enheter til en regional innsamlingsstasjon i henhold til anvisninger fra lokale myndigheter eller en Kemppi-representant. Ved å ta i bruk disse EU-direktivene forbedrer du miljøet og folkehelsen.

4.2 Feilsøking

 *Problemene og de mulige årsakene som er oppført, er ikke definitive, men antyder noen typiske situasjoner som kan dukke opp under normal bruk av sveisesystemet. Du får mer informasjon og hjelp ved å kontakte nærmeste Kemppi-serviceverksted.*

Pistolen overopphetes:

- Forsikre deg om at pistolhåndtaket er riktig tilkoblet.
- Kontroller at sveiseparameterne er innenfor området til pistolen. Hvis forskjellige pistolkomponenter har separate grenser for maksimal strøm, er den nedre av disse den maksimale strømmen som kan brukes.
- Forsikre deg om at du bruker originale Kemppi-forbruksvarer og -reservedeler. Feil reservedelsmateriale kan også føre til overoppheting.
- Forsikre deg om at kontaktene er rene, uskadde og riktig festet.

5. TEKNISKE DATA

MAX WeldClean	
Funksjon	Verdi
Standard strømstyrke	Størrelse S: 25 A Størrelse L: 50 A
Driftstemperatur spenn	Gjelder ikke væsker -20 til +40 °C
Kompatibel med Flexlite TX TIG-sveiseepis- toler	TX 165 G, TX 165 GF TX 163 GF, TX 163 GVD09 TX 225 G, TX 225 GF, TX 225 GS, TX 225 GFL TX 223 G, TX 223 GS, TX 223 GE, TX 223 GVD13 TX 355 W TX 353 W, TX 353 WSE TX 455 W

6. BESTILLINGSKODER

Du finner bestillingsinformasjon for MAX WeldClean på [kemppi.com](https://www.kemppi.com).