



1922250
R01

Zeta G201 Zeta G201x

**Operating
manual**

Operating manual – Brugsanvisning – Gebrauchsanweisung – Manual de instrucciones – Käyttöohje – Manuel d'utilisation – Manuale d'uso – Gebruiksaanwijzing – Bruksanvisning – Instrukcja obsługi – Manual de utilização – Manual de utilizare – Инструкции по эксплуатации – Bruksanvisning – Kullanım ve bakım kılavuzu – 操作手册



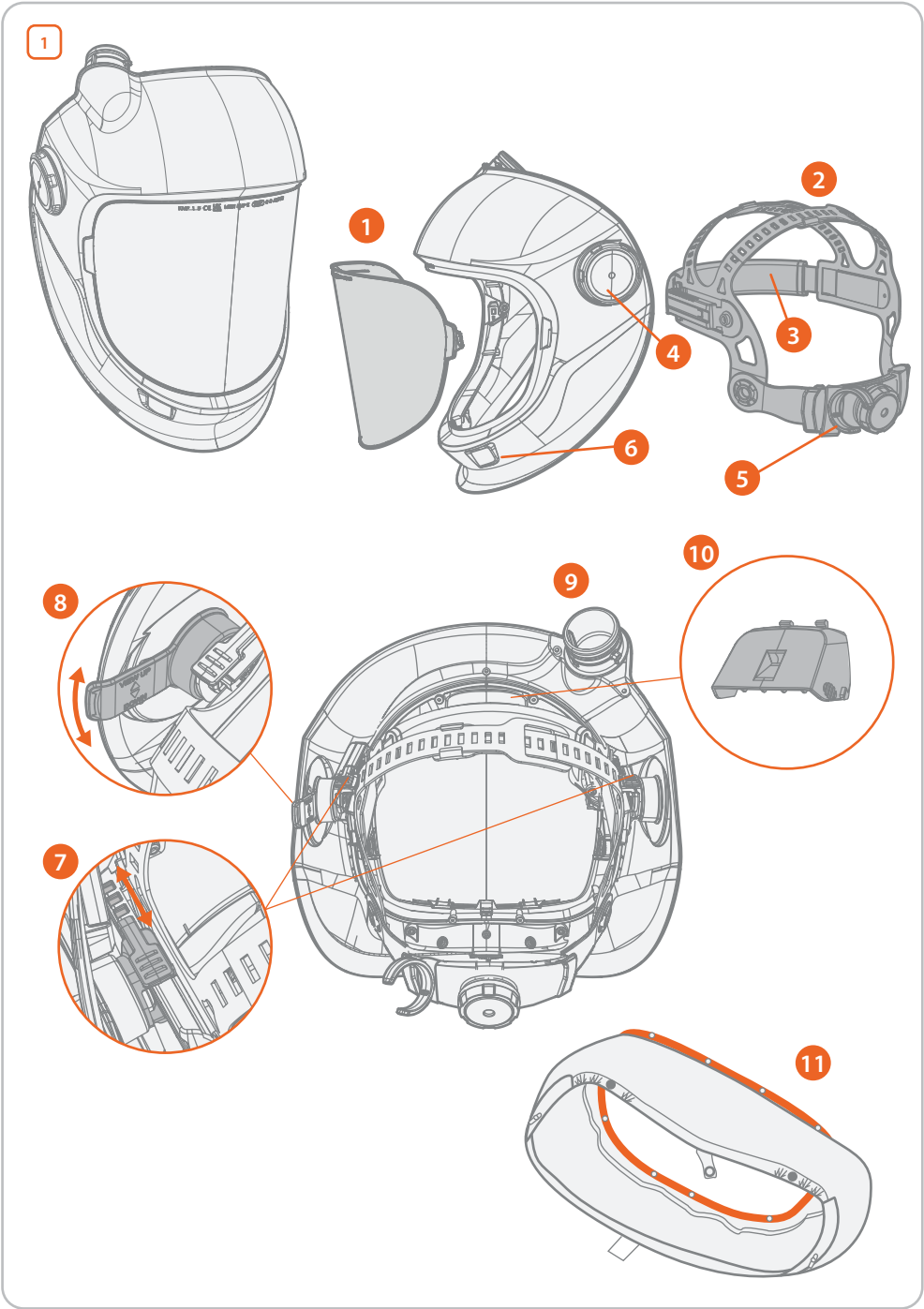

© Kempfi Oy 2023



1. Introduzione

1.1 Zeta G201 e G201x



Le maschere per molatura Zeta G201 e G201x sono ideali per la molatura, la finitura superficiale e l'ispezione. Non sono progettate per essere utilizzate in applicazioni di saldatura o sabbiatura.

Le maschere per molatura Zeta G201 e G201x forniscono protezione per gli occhi e il viso dell'utente. Se utilizzate insieme a un'unità filtro alimentata compatibile (PFU 210e) o un'unità ad aria compressa (RSA 230), i modelli Zeta G201 e G201x proteggono anche il sistema respiratorio dell'utente fornendo il massimo livello di protezione: classificazione TH3 per il modello PFU 210e e classificazione 3B per il modello RSA 230.

Il modello Zeta G201x è dotato anche di luci di lavoro a LED integrate che possono essere utilizzate se collegate all'unità filtro alimentata PFU 210e.

1.2 Informazioni su questo manuale

Leggere attentamente il manuale prima di utilizzare l'attrezzatura per la prima volta. Prestare particolare attenzione alle istruzioni per la sicurezza.

	Nota	Fornisce all'utente informazioni di particolare importanza.
	Attenzione	descrive una situazione che potrebbe comportare danni all'attrezzatura o al sistema.
	Avviso	Descrive una situazione potenzialmente pericolosa, che, se non evitata, potrebbe causare danni personali o lesioni fatali.

1.3 Clausola esonerativa

Benché sia stato posto il massimo impegno per garantire l'accuratezza e la completezza delle informazioni contenute nella presente guida, si declina ogni responsabilità per eventuali errori od omissioni. Kemppi si riserva il diritto di variare in qualunque momento senza preavviso le specifiche del prodotto descritto. È vietato copiare, registrare, riprodurre o trasmettere il contenuto della presente guida senza il previo permesso scritto da parte di Kemppi.

2. Sicurezza

Avviso:

- È severamente vietato utilizzare parti o accessori di marchi non Kemppi con i dispositivi di protezione individuale Kemppi. Se non si rispetta questa norma di sicurezza, si possono verificare gravi danni alla salute.
- Si raccomanda un periodo d'uso di 5 anni. Il periodo d'uso dipende da diversi fattori, tra i quali l'uso effettuato, la pulizia, lo stoccaggio e la manutenzione. Ispezionare l'attrezzatura prima dell'uso. Sostituire i componenti danneggiati o usurati.
- Per ottenere la massima protezione, utilizzare tutte le funzioni di regolazione.
- Non utilizzare mai una visiera graffiata o danneggiata
- I materiali che potrebbero entrare in contatto con la pelle dell'operatore potrebbero causare delle reazioni allergiche agli individui predisposti.

- Utilizzare questo prodotto solo nell'intervallo di temperatura compreso tra -5 e +55 °C.
- Il prodotto non è progettato per l'uso in ambienti con rischio di esplosioni.
- Il casco non protegge da dispositivi esplosivi o liquidi corrosivi.
- Il casco offre la protezione prevista contro le particelle ad alta velocità solo a temperatura ambiente (designazione EN ISO E) e solo quando tutti i componenti sono correttamente fissati, come descritto nel manuale.
- Quando il casco è indossato sopra gli occhiali, questi possono trasmettere l'impatto delle particelle ad alta velocità, creando così un pericolo per chi lo indossa.
- Se i simboli della marcatura non sono gli stessi per parti diverse del dispositivo di protezione, il livello di protezione inferiore deve essere assegnato al dispositivo di protezione completo.
- Il dispositivo di protezione respiratoria non può fornire una protezione adeguata in determinate atmosfere altamente tossiche.
- A ritmi di lavoro molto elevati, la pressione nella maschera può diventare negativa al picco del flusso inspiratorio.

3. Componenti

- Visiera di molatura
- Stringitesta, regolabile
- Fascia tergisudore, lavabile
- Regolatore di dimensione in apertura/chiusura
- Supporto per tubo flessibile dell'aria
- Luci da lavoro a LED (solo modello G201x con PFU 210e)
- Dispositivi di regolazione della distanza
- Regolatore dell'angolo di visione
- Condotto dell'aria per il sistema di protezione respiratoria
- Ugello del condotto dell'aria
- Sottocasco

4. Uso delle funzioni del casco

4.1 Attivazione

- Regolare il casco per la propria testa:
 - Utilizzare le fasce superiori per regolare la calzatura del casco (c).
 - Utilizzare il dispositivo di regolazione della distanza per cambiare la distanza del casco dal viso (b). Assicurarsi che il casco sia il più vicino possibile al viso e che entrambi i lati siano posizionati allo stesso modo.
 - Ruotare la manopola nella parte posteriore per stringere e fissare lo stringitesta (a).
- Ruotare il regolatore dell'angolo di visuale per inclinare l'angolo stesso verso l'alto o verso il basso. (d)
- Se necessario, regolare la dimensione in apertura/chiusura del casco (e).
- Collegare il tubo flessibile dell'aria al casco e al dispositivo di protezione respiratoria: 
 - Ruotare il connettore del tubo flessibile dell'aria (1) in modo da esporne completamente le aperture (2).
 - Allineare la scanalatura del connettore per tubo



ITALIANO

- flessibile dell'aria all'aletta del condotto dell'aria (3).
- C. Spingere il connettore nel condotto dell'aria.
 - D. Ruotare il connettore in senso orario per far scattare il tubo flessibile dell'aria nella posizione corretta.
 - E. Fissare il tubo flessibile dell'aria nel relativo supporto in modo che non intralci.
5. Accendere il dispositivo di protezione respiratoria. Per ulteriori informazioni, fare riferimento alla documentazione delle unità filtro alimentate o dell'alimentazione dell'aria.
 6. Stringere adeguatamente il sottocasco intorno al viso utilizzando tutti i tendicinghia di cui dispone.



Avviso: se il sottocasco non aderisce correttamente, il sistema potrebbe non offrire la miglior protezione respiratoria possibile. Per mantenere la classificazione TH3/3B, anche le tre chiusure a scatto del sottocasco devono essere sempre fissate correttamente. **6**

4.2 Utilizzo delle luci da lavoro (G201x) **6**

La maschera per molatura Zeta G201x è dotata di luci da lavoro a LED alimentate dalla batteria PFU 210e dell'unità filtro alimentata. La batteria è collegata quando il tubo dell'aria è connesso alla maschera per molatura.



Nota: le luci da lavoro a LED non sono disponibili per l'uso con RSA 230.

1. Per caricare e controllare la batteria, fare riferimento alla documentazione dell'unità filtro alimentata.
2. Utilizzare il selettore OFF/AUTO/ON per accendere e spegnere le luci. In modalità AUTO, le luci vengono spente in condizioni di luce intensa e poi vengono riaccese.



Attenzione: non utilizzare mai un'unità batteria danneggiata. Evitare l'esposizione a temperature estreme, luce solare diretta, umidità, sabbia e polvere.

Osservare l'unità batteria durante la carica. Se l'unità batteria si surriscalda o emette fumo oppure se sono visibili deformazioni nell'unità batteria durante la carica, interrompere immediatamente il processo di carica.

5. Sostituzione di componenti

5.1 Rimozione dello stringitesta **5**

1. Tenere premuto il dispositivo di regolazione della distanza.
2. Spingere in avanti il connettore dello stringitesta in modo che fuoriesca dal dispositivo di regolazione della distanza.

5.2 Collegamento dello stringitesta **5**

1. Posizionare il connettore dello stringitesta davanti al dispositivo di regolazione della distanza.
2. Premendo il connettore dello stringitesta attraverso il dispositivo di regolazione della distanza, premere il pulsante del dispositivo di regolazione.

3. Far scorrere il connettore dello stringitesta in una delle scanalature presenti sul connettore dello stringitesta.
4. Regolare la distanza del casco dal viso.

5.3 Sostituzione della visiera per molatura **3**

1. Per rimuovere la visiera per molatura: sganciare gli elementi di fissaggio del casco tirando verso l'interno i fermagli ed estrarre la visiera (a).
2. Per inserire la visiera per molatura: posizionare i fermagli della visiera negli elementi di fissaggio del casco (b) e bloccarli premendoli verso l'alto (c). Assicurarsi che anche i dispositivi di fissaggio inferiori siano posizionati correttamente (d).

5.4 Sostituzione del sottocasco **5** **6**

1. Sganciare le tre chiusure a scatto mantenendo il sottocasco collegato allo stringitesta (fig. 6).
2. Rimuovere lo stringitesta.
3. Rimuovere le otto piccole viti che fissano il telaio del sottocasco.
4. Rimuovere il sottocasco. Si noti che i dispositivi di regolazione della distanza passano attraverso le aperture nel sottocasco.
5. Per installare il sottocasco, far passare i dispositivi di regolazione della distanza attraverso le aperture del sottocasco.
6. Fissare il sottocasco con le otto piccole viti.
7. Riposizionare lo stringitesta.
8. Fissare il sottocasco allo stringitesta con le tre chiusure a scatto (fig. 6).

6. Manutenzione

Ispezionare il casco dopo ogni utilizzo. Sostituire i componenti usurati o danneggiati.

6.1 Pulizia **7**

- Pulire la visiera per molatura con sapone neutro, acqua tiepida e un panno morbido.
- Rimuovere l'ugello del condotto dell'aria premendolo su entrambi i bordi. Pulire l'ugello e la sezione posteriore con un panno morbido e un detergente neutro o con uno spray disinfettante appropriato. Prima di rimontare, asciugare bene.
- Staccare e lavare la fascia tergisudore, se necessario.



Nota: il trattamento di ritardo di fiamma presente sul sottocasco si deteriora gradualmente lavaggio dopo lavaggio. Lavare il sottocasco per un massimo di 5 volte.

7. Conservazione

Conservare il casco Zeta in un ambiente con temperatura compresa tra -20 °C e +50 °C e con umidità relativa inferiore all'80%. Conservare e trasportare il casco e gli accessori nella borsa o imballaggio originali.



8. Dati tecnici

Casco per rettifica	Zeta G201/G201x
Conformità agli standard:	Regolamento (UE) 2016/425 EN 12941:1998+A1:2004+A2:2008 EN 14594:2018 3B FprEN 12941:2021 EN ISO 16321-1:2022 AS/NZS 1337.1:2010 B - LIC40174 AS/NZS 1716:2012 - LIC 40175
Tipo controllato e certificato da:	CE: ECS GmbH. Hüttfeldstraße 50, 73430 Aalen, Germania. Organismo notificato n. 1883. (Modulo B) CE: CCQS Certification Services Limited, organismo notificato n. 2834, Block 1 Blanchardstown Corporate Park, Ballycoolin Road, Blanchardstown, Dublino 15 D15 AKK1 Dublino, Irlanda (Modulo D). CE: FORCE Certification A/S, Park Alle 345, 2605 Brøndby, Danimarca. Organismo notificato n. 0200. (Modulo B) UKCA: CCQS UK Ltd, 25 Wilton Rd, Pimlico, Londra SW1V 1LW, Regno Unito. Organismo approvato n. 1105. (Modulo B e D) SAI Global Certification Services Pty Limited. 680 George Street, Sydney NSW 2000, GPO Box 5420 Sydney NSW 2001, Australia.
Fabbricante:	Kemppi Oy PL 13, Kempinkatu 1, 15801 Lahti, Finlandia
Temperatura di funzionamento:	-5 ...+55 °C
Valori di umidità consigliati:	< 80% u.r.
Temperatura di stoccaggio:	-20...+50 °C
Materiali:	Plastica: PA, PP, PC, ABS, POM Materiale fascia tergisudore: 100% cotone, imbottitura in plastica espansa
Peso:	Zeta G201: 345 g, Zeta G201x: 485 g

9. Marcature casco e oculari

16321 KMP E HM 1-M CE	
16321	Numero del documento standard
KMP	Identificazione del fabbricante
E	Livello di impatto
HM	Livello di impatto di massa elevato
1-M	Taglia media della testa
CE	Marcatura CE (conformità europea)

10. Codici di ordinazione

Parte	Codice di ordinazione
Sottocasco Zeta G	SP025431
Stringitesta	SP009023
Fascia tergisudore, 2 pz.	SP9873018
Fascia comfort imbottita, 5 pz	SP013231
Visiera per molatura, 5 pz trasparenti	SP022580
Pellicola a strappo, 10 pz	SP024085

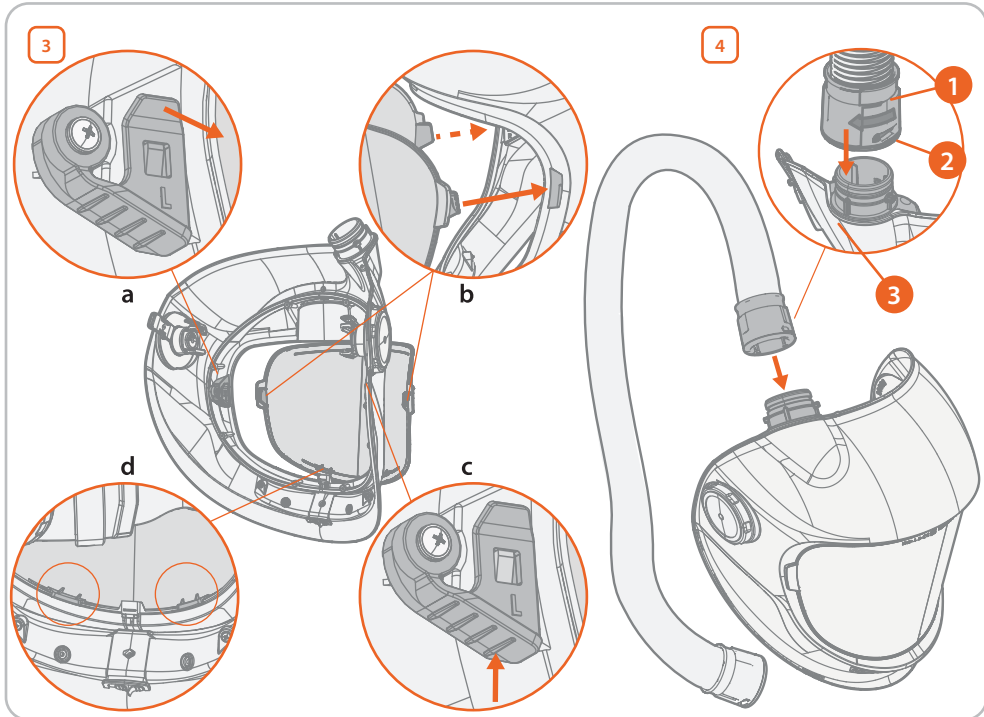
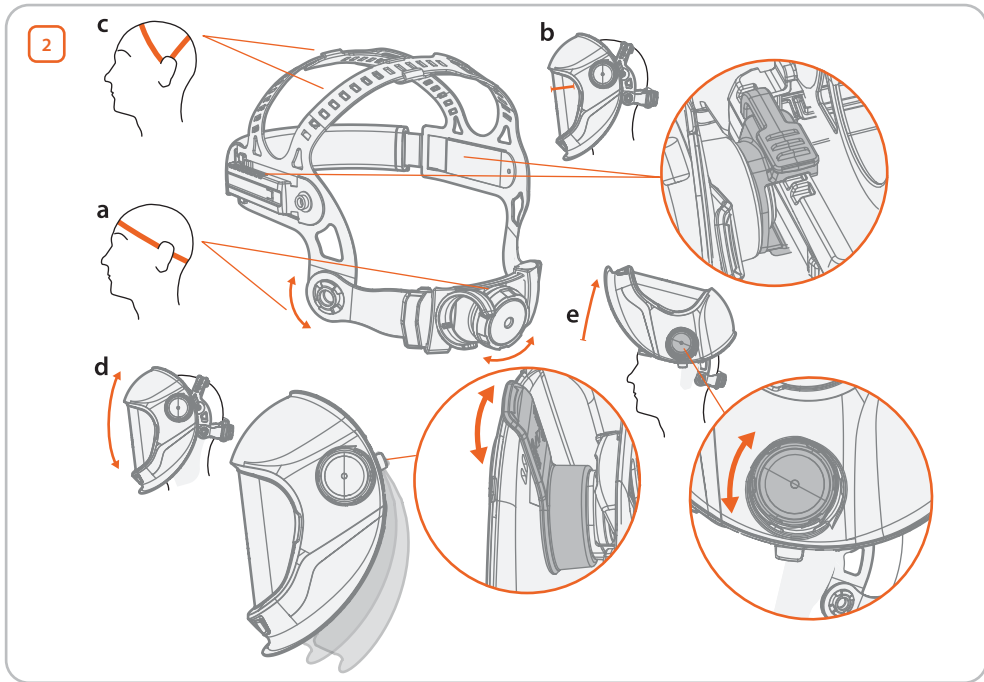

© Kempfi Oy 2023



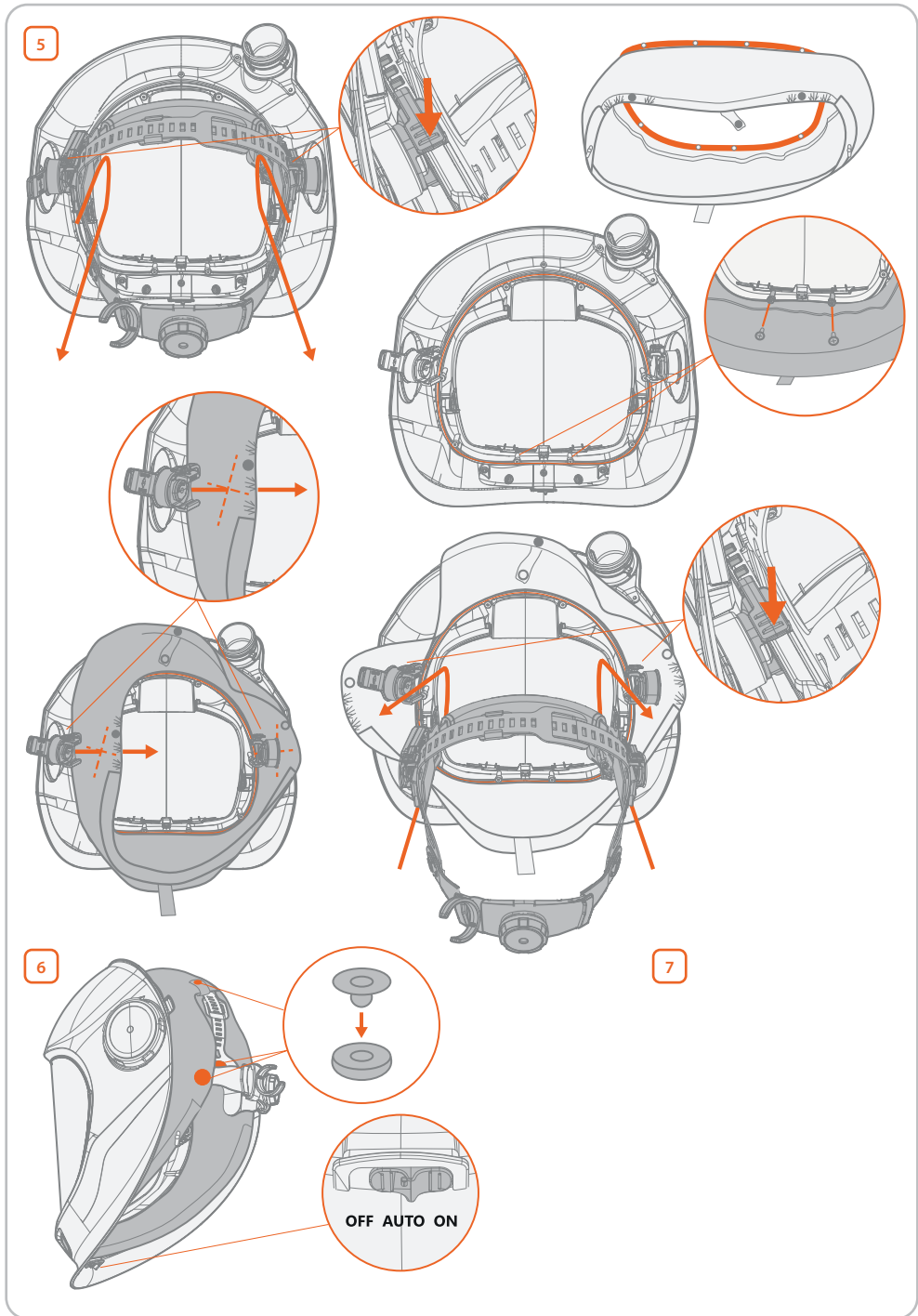

Zeta G210 Air / G201x Air





Declarations of Conformity – Overensstemmelseserklæringer –
Konformitätserklärungen – Declaraciones de conformidad –
Vaatimustenmukaisuusvakuutuksia – Déclarations de conformité –
Dichiarazioni di conformità – Verklaringen van overeenstemming
– Samsvarserklæringer – Deklaracje zgodności – Declarações
de conformidade – Заявления о соответствии – Försäkran om
överensstämmelse – 符合性声明



userdoc.kemppi.com

